

**Bruksanvisning**

**Torktumlare**

**T4130, T4190**

**Typ N1130, N1190**

**Compass Control**

*Thinking of you*

 **Electrolux**



# Innehåll

---

## Innehåll

Säkerhetsföreskrifter .....	5
Allmänt .....	7
Manöverpanel .....	7
Ratt .....	7
Display .....	8
Torkprogram .....	9
Torkfunktioner .....	10
Start .....	10
Stopp .....	10
Byte av torkprogram efter start .....	10
Betjäning .....	11
Start med snabbvalsknappar .....	11
Start med ratten .....	12
Felmeddelanden .....	13
Underhåll .....	15

Tillverkaren förbehåller sig rätten till ändringar av konstruktions- och materialspecifikation.



# Säkerhetsföreskrifter



## Säkerhetsföreskrifter



**Torka inte otvättade kläder i maskinen**

**Maskinen får inte användas om kemikalier har använts vid tvättningen.**

**Barn får inte använda maskinen.**

**Fyll inte på maskinen med vatten från slang.**

**Låset på maskinens lucka får under inga omständigheter kopplas bort.**

**Kläder som har fläckar av matolja, aceton, alkohol, bensin, fotogen, fläckborttagningsmedel, terpentin, vax och vaxborttagningsmedel måste tvättas i varmt vatten med extra mycket tvättmedel innan de torkas i maskinen.**

**Föremål av skumgummi (latexskum), badmössor, regnkläder, gummerade tyger eller kläder och skumgummikuddar får inte torkas i maskinen.**

**Sköljmedel och liknande tillsatser måste doseras enligt tillverkarens anvisningar.**

**Maskinen får inte användas till att torka golvmoppar som innehåller polypropylen.**

**Den sista delen av torkningscykeln sker utan värme (avsvalning) för att säkerställa att kläderna lämnas i en sådan temperatur att de inte skadas.**

**WARNING. Stoppa inte torkningsprogrammet innan det är avslutat om inte kläderna tagits ut ur maskinen och brets ut så att de kan svalna.**

**Ta ut kläderna från maskinen så snart de är torra. Därigenom hindras de bli skrynkliga samtidigt som risken för självantändning minskas.**

**Om det uppstår något fel i maskinen måste det rapporteras så snart som möjligt till den som har ansvaret för maskinen. Detta är viktigt både för din och andras säkerhet.**

**Maskinen får inte placeras så att en dörr, skjutdörr eller annat kan blockera maskinens lucka.**

**Maskinen är inte avsedd att användas av personer (även barn) som är fysiskt eller psykiskt handikappade eller saknar erfarenhet och kunskap. Sådana personer måste få instruktioner av den person, som har ansvaret för deras säkerhet, om hur maskinen ska användas. Barn måste övervakas så att de inte leker med maskinen.**

**Lämplig ventilation måste ordnas så att gaser inte kan blåsas in i rum där eldstäder eller öppen låga finns.**

**Gasuppvärmd maskin:**

**Maskinen får inte installeras i lokaler där det finns sköljmaskiner med PERKLORETYLEN, TRIKLORETYLEN eller FLUORKLORHALTIGA KOLVÄTEN som sköljvätska.**

**Om du känner gaslukt:**

- **Slå inte på strömmen till någon utrustning**
- **Tryck inte på någon elektrisk strömbrytare**
- **Använd ingen telefon i byggnaden**
- **Lämna rummet, byggnaden eller området**
- **Kontakta den person som har ansvaret för maskinerna**



**För att förhindra skador på exempelvis elektronik som kan uppstå på grund av kondens bör maskinen stå 24 timmar i rumstemperatur innan den tas i bruk första gången.**





## Allmänt

### Manöverpanel

- 1 Manöverpanelen används för att välja torkprogram med tillhörande alternativ och för att starta och stoppa maskinen. På panelen finns en ratt och en display. Vissa maskiner är även utrustade med två snabbvalsknappar.

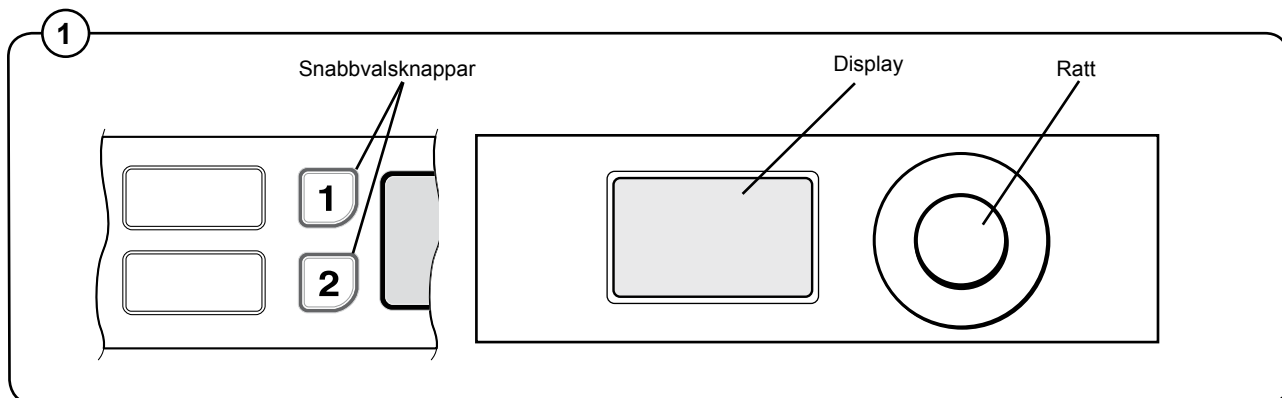

### Ratt

Ratten används för att välja torkprogram och andra tillgängliga funktioner.

- 2 Vrid på ratten tills det önskade programmet visas på displayen.
- 3 Bekräfta ditt val genom att trycka in ratten.  
Upprepa detta förfarande tills alla önskade funktioner är inställda.

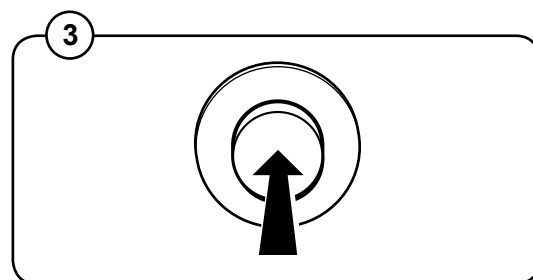
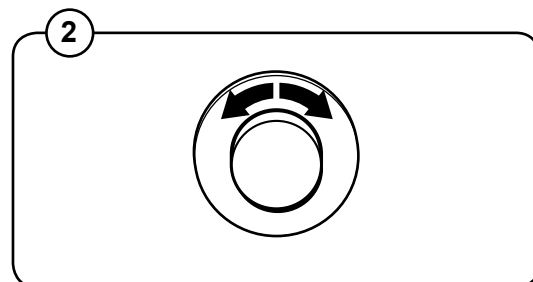

## Display

- ④ På displayen presenteras torkprogram och extrafunktioner. Upp- och nedpilarna på displayens högra sida visar att det finns fler alternativ i den aktuella menyn. Vrid på ratten för att komma till nästa program.

### Obs!

**Om all text inte får plats på displayen visas den första delen en kort stund innan texten rullar åt sidan så att nästa del blir synlig. Denna sekvens upprepas så länge den berörda texten är aktiverad.**

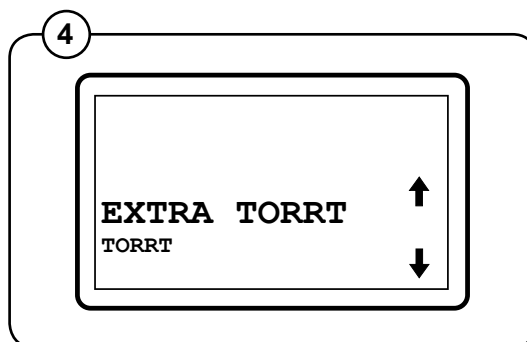

## Torkprogram

Maskinen är programmerad med ett antal program som är anpassade för maskinens användningsområde.

Följande torkprogram kan vara tillgängliga:

- ① Torkprogram EXTRA TORRT.\*
- ② Torkprogram SKÅPTORRT.\*
- ③ Torkprogram STRYKTORRT 5% FUKT.\*

\* Automatiskt program som styrs av restfuktighetskontroll (RMC) för den specificerade torrheten.

- ④ Tidsprogram X MINUTER. Programmets varaktighet beror på den inställda tiden som kan vara högst 90 minuter.

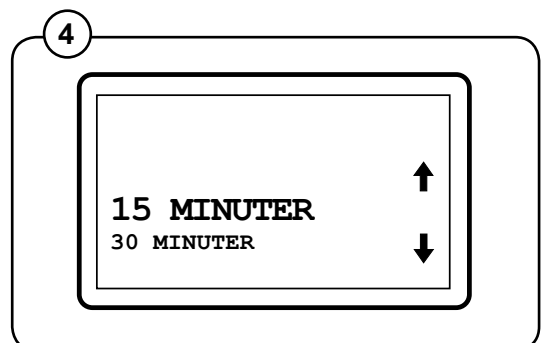
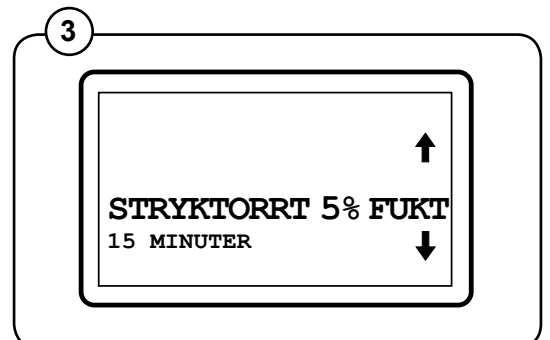
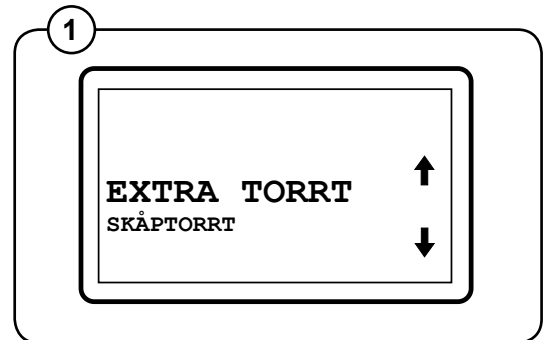

## Torkfunktioner

### START

- 1 Vrid ratten till raden START.  
Tryck in ratten för att starta det valda programmet.

### STOPP

- 2 Tryck in ratten för att stoppa programmet.  
Starta om torkprogrammet genom att trycka in ratten igen.

### Byte av torkprogram efter start

- 3 Tryck in ratten för att stoppa programmet. Vrid ratten till det nya programmet och tryck in den.

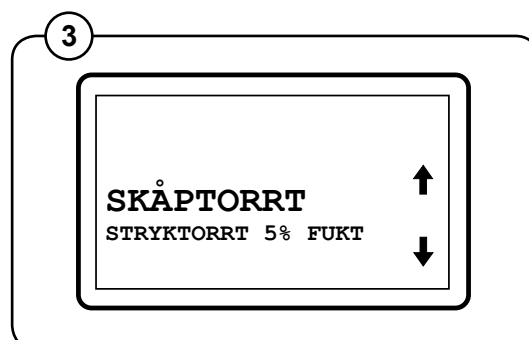
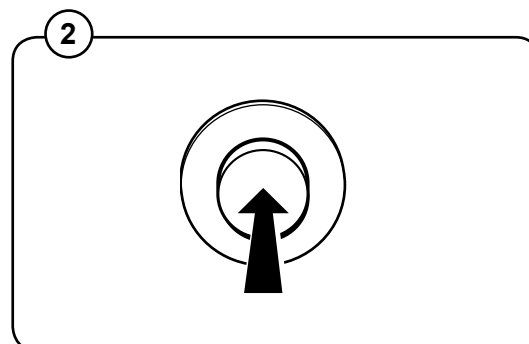
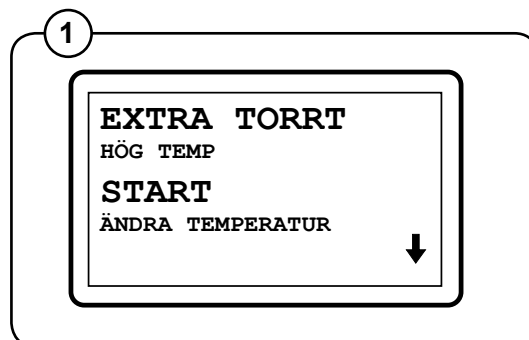

## Betjäning

### Start med snabbvalsknappar

- 1 • Tryck på snabbvalsknappen för det önskade programmet.
- Om maskinen har ett myntinkast, lägg då i rätt antal mynt eller poletter och tryck på knappen för att starta.
- Om maskinen är ansluten till ett bokningssystem måste du boka maskinen i ett centralt system innan det går att starta den.

### OBS!

Ett tryck på en av dessa knappar aktiverar motsvarande torkprogram direkt, och maskinen startar automatiskt.

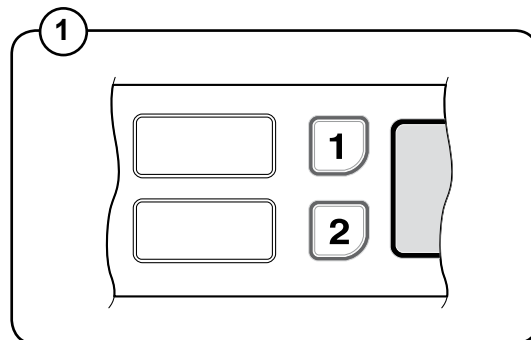

## Start med ratten

- ① • Välj önskat torkprogram med ratten och bekräfta genom att trycka in ratten.
  - ② • Ändra torktemperaturen genom att vrida ratten medurs.
  - ③ • Tryck in ratten och välj önskad temperatur: HÖG (70 °C), MEDEL (60 °C) eller LÅG (50 °C).
- Tryck in ratten för att starta.

På maskiner med myntfunktion styrs programmens varaktighet av myntet/polletten.

- Betala för önskad tid.
- Välj temperatur och bekräfta genom att trycka in ratten.
- Tryck in ratten för att starta.

### Obs!

Programmen **EXTRA TORRT**, **SKÅPTORRT** och **STRYKTORRT 5%** är inte tillgängliga på maskiner där betalningen sker innan torktum-laren startas.

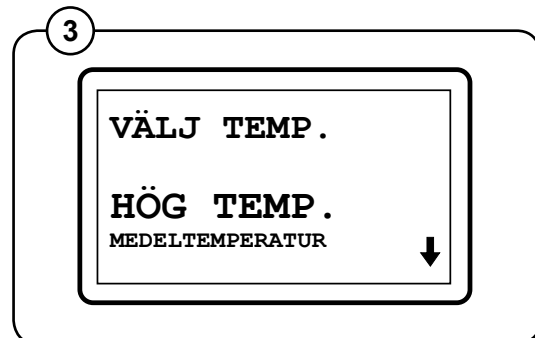
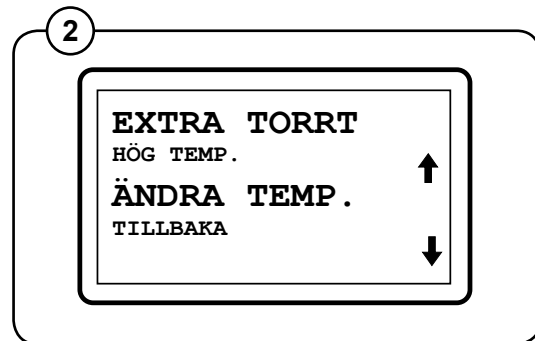
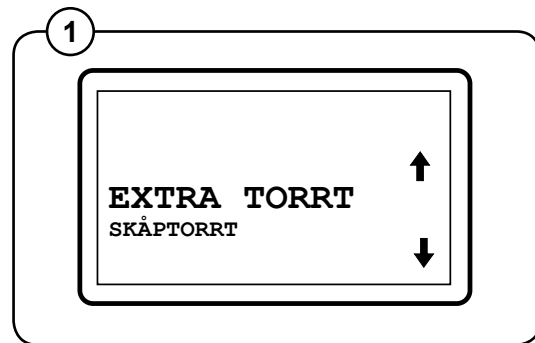

## Felmeddelanden

- ① Ett fel i programmet eller i maskinen indikeras av ett felmeddelande som består av en felkod och en förklarande text.

Torkprogrammet och felkoden kan återställas före omstart genom att ratten hålls intryckt i minst tio sekunder eller genom att stänga av strömmen till maskinen.

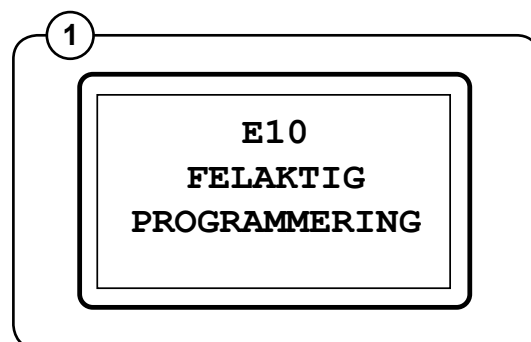

Kod	Text	Orsak/Åtgärd
E10	FELAKTIG PROGRAMMERING	Programmeringsfel/en eller flera parametrar felaktiga eller saknas.
E11	FEL, TORKNING MED RMC PROGRAM	Den maximalt tillåtna RMC-tiden har överskridits (gäller endast maskiner utan myntfunktion).
E12	FEL, TORKNING MED AUTOSTOP-PROGRAM	Den maximalt tillåtna Autostop-tiden har överskridits (gäller endast maskiner utan myntfunktion).
E15	INGET VACUUM AVKÄNT	Vakuumbrytaren/pressostaten stängs inte senast tolv sekunder efter att torktumblaren startats.

För andra felmeddelanden eller upprepade felmeddelanden, kontakta servicepersonalen.



## Underhåll

Följande kontroller bör utföras med regelbundna mellanrum och efter behov beroende på användningsomfattningen.

### Dagligen, T4130

- Kontrollera att trumman stoppar när luckan öppnas.
- ① • Kontrollera att luddfiltret i luckan är rengjord. Luddfiltret måste tas bort för rengöring. Rengör med en mjuk borste eller med handen. Kom ihåg att sätta tillbaka luddfiltret.
- Kontrollera att packningarna runt grovfiltret/luftkondensorn och luckpackningen är rengjorda. Rengör med en fuktig trasa..
- Kontrollera att luddfiltret är helt.
- Kontrollera att maskinen inte startar förrän startknappen trycks in.
- ② • På kondensormaskinerna skall dessutom luftkondensorn kontrolleras och tas ut och rengöras från ludd och damm.

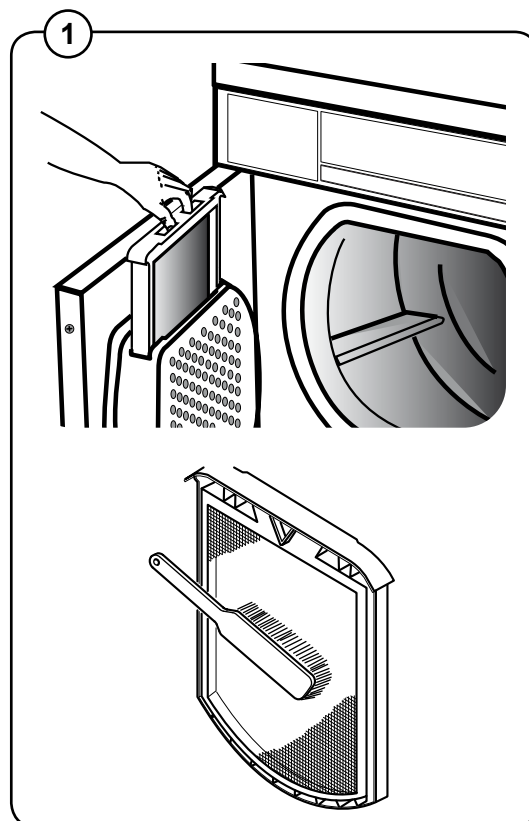

### Varje månad, T4130

#### På maskiner med restfuktighetsautomatik

Trumma och skovlar skall torkas av/rengöras med citronsyra (acidum citricum). På tvätt-/sköljmedelsrester som sitter fast rekommenderas också en grov svamp.

Bristande rengöring av filtren kan försämra den automatiska kontrollen av restfuktigheten i kläderna och leda till att de är fuktigare än önskat när programmet avslutas.

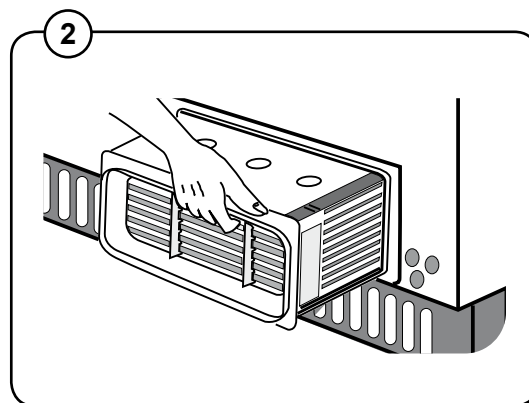

### Varje månad, T4130 (på kondensmaskin)

- ③ • Minst en gång i månaden ska kondensorn rengöras från ludd. Detta görs genom att spola vatten på skivorna tills de är rena.  
Lägg eventuellt i blöt i varmt vatten

### Kvartalsvis/Halvårsvis, T4130

- Kontrollera att friskluftsintaget på baksidan av maskinen inte är igentäppt med ludd eller blockerat på annat sätt.
- Kontrollera att evakueringsystemet är tätt och att kanalerna inte är igentäppta med ludd eller damm eller blockerade på annat sätt.
- Ta bort grovfiltret och avlägsna allt ludd.

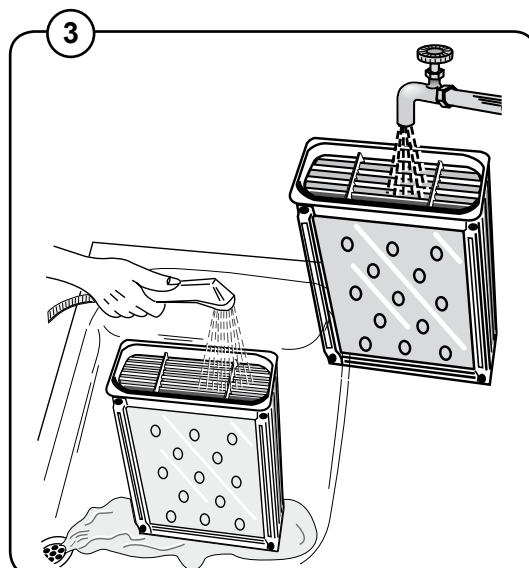

## Dagligen, T4190

- Kontrollera att trumman stoppar när luckan öppnas.
- Kontrollera att maskinen inte startar förrän startknappen trycks in.

## Varje månad, T4190

### På maskiner med restfuktighetsautomatik

Trumma och skovlar skall torkas av/rengöras med citronsyra (acidum citricum). På tvätt-/sköljmedelsrester som sitter fast rekommenderas också en grov svamp.

Bristande rengöring av filtren kan försämra den automatiska kontrollen av restfuktigheten i kläderna och leda till att de är fuktigare än önskat när programmet avslutas.

## Kvartalsvis/Halvårsvis, T4190

- Kontrollera att friskluftsintaget på baksidan av maskinen inte är igentäppt med ludd eller blockerat på annat sätt.
- Kontrollera att evakueringssystemet är tätt och att kanalerna inte är igentäppta med ludd eller damm eller blockerade på annat sätt.
- Ta bort grovfiltret och avlägsna allt ludd.

## Kvartals- eller halvårsvis, T4190

- Det är viktigt att kontrollera luddfiltret för att tumlaren ska fungera optimalt.
- Filtret får inte vara sprucket och ska vara fritt från damm.

## Årligen, T4190

Kontrollera att friskluftsintaget från rummet och ventilationskanalerna/rören till och från rummet inte är igentäppta med ludd eller damm eller blockerade på annat sätt. Rengör vid behov, beroende på hur ofta maskinen används.

Minst en gång om året ska de invändiga slitdelarna i maskinen kontrolleras av en servicetekniker och rengöras från ludd.

# Washer extractors, Tumble dryers, Hydro extractors

**Types:** W.55H., W3..., WN3..., W4.H., EXSM.X., H1..., N1130., N1190., N2..., N3..., N4..., N5...

**Product standards:** EN 60335-2-4, -7, -11

**EMF standards:** EN 50366:2003 + A1

**EMC standards:** EN 61000-6-1 (2001) W.55H., W3..., W4.H., N1130, N1190, N2..., N3...  
EN 61000-6-3 (2001) W.55H., W3..., WN3..., W4.H., EXSM.X., N1130, N1190, N2..., N3...  
A11 (2003) WN3..., N5...  
EN 61000-3-11 (2001) EXSM.X.  
EN 61000-6-2 (2005) WN3..., N4..., N5...  
EN 61000-6-3 (2007) N4...

## Försäkran om överensstämmelse

Vi, Electrolux Laundry Systems Sweden AB  
SE-341 80 Ljungby, Sverige

försäkrar under eget ansvar att denna produkt, med typbeteckning och enl. ovan, är tillverkad i överensstämmelse med följande direktiv:

- LVD Directive 2006/95/EC
- EMC Directive 2004/108/EC
- GAS Directive 2009/142/EC (gäller endast N<sup>\*\*\*\*\*</sup> och WN3...)
- CE Marking Directive 93/68/EEC
- RoHS Directive 2002/95/EC
- WEEE Directive 2002/96/EC
- MD Directive 2006/42/EC

## CE Declaration of conformity

We, Electrolux Laundry Systems Sweden AB  
SE-341 80 Ljungby, Sweden

declare under our sole responsibility that the product of the type stated above is manufactured in conformity with the following EU directives:

- LVD Directive 2006/95/EC
- EMC Directive 2004/108/EC
- GAS Directive 2009/142/EC (N<sup>\*\*\*\*\*</sup>... and WN3... only)
- CE Marking Directive 93/68/EEC
- RoHS Directive 2002/95/EC
- WEEE Directive 2002/96/EC
- MD Directive 2006/42/EC

## EG-Konformitätserklärung

Wir, die, Electrolux Laundry Systems Sweden AB  
SE-341 80 Ljungby, Schweden

erklären hiermit in alleiniger Verantwortung, daß das Produkt mit der oben genannten Typenbezeichnung mit folgenden EU-Richtlinien übereinstimmt:

- LVD Directive 2006/95/EC
- EMC Directive 2004/108/EC
- GAS Directive 2009/142/EC (Nur N<sup>\*\*\*\*\*</sup> und WN3...)
- CE Marking Directive 93/68/EEC
- RoHS Directive 2002/95/EC
- WEEE Directive 2002/96/EC
- MD Directive 2006/42/EC

## Déclaration de conformité CE

Nous, Electrolux Laundry Systems Sweden AB  
SE-341 80 Ljungby, Suède

déclarons sous notre seule et unique responsabilité que le produit des type et numéro de série indiqués ci-dessus est fabriqué conformément aux directives UE suivantes:

- LVD Directive 2006/95/EC
- EMC Directive 2004/108/EC
- GAS Directive 2009/142/EC (N<sup>\*\*\*\*\*</sup> et WN3... uniquement)
- CE Marking Directive 93/68/EEC
- RoHS Directive 2002/95/EC
- WEEE Directive 2002/96/EC
- MD Directive 2006/42/EC

## Declaración de conformidad CE

Electrolux Laundry Systems Sweden AB  
con sede en SE-341 80 Ljungby, Suecia

declara bajo su exclusiva responsabilidad que el producto cuyo tipo se especifica en el encabezado se ha fabricado conforme a las siguientes directivas:

- LVD Directive 2006/95/EC
- EMC Directive 2004/108/EC
- GAS Directive 2009/142/EC (vale sólo N<sup>\*\*\*\*\*</sup> y WN3)
- CE Marking Directive 93/68/EEC
- RoHS Directive 2002/95/EC
- WEEE Directive 2002/96/EC
- MD Directive 2006/42/EC

## Erklæring om EU-overensstemmelse

Vi, Electrolux Laundry Systems Sweden AB  
SE-341 80 Ljungby, Sverige

erklærer på eget ansvar, at produktet med typebetegnelse som angivet er fremstillet i overensstemmelse med følgende EU-direktiver:

- LVD Directive 2006/95/EC
- EMC Directive 2004/108/EC
- GAS Directive 2009/142/EC (gælder kun N<sup>\*\*\*\*\*</sup> og WN3...)
- CE Marking Directive 93/68/EEC
- RoHS Directive 2002/95/EC
- WEEE Directive 2002/96/EC
- MD Directive 2006/42/EC

## EY-Vaatimustenmukaisuusvakuutus

Me, Electrolux Laundry Systems Sweden AB  
SE-341 80 Ljungby, Ruotsi

vakuutamme yksinomaan omalla vastuullamme, että tuote, jonka tyyppitunnus lukee yllä, on valmistettu seuraavien [EU]-direktiivien mukaisesti:

- LVD Directive 2006/95/EC
- EMC Directive 2004/108/EC
- GAS Directive 2009/142/EC (vain N<sup>\*\*\*\*\*</sup> ja WN3...)
- CE Marking Directive 93/68/EEC
- RoHS Directive 2002/95/EC
- WEEE Directive 2002/96/EC
- MD Directive 2006/42/EC

## EF-samsvarserklæring

Vi, Electrolux Laundry Systems Sweden AB  
SE-341 80 Ljungby, Sverige,

erklærer på eget ansvar at dette produktet, med typebetegnelse og produktionsnummer som angitt nedenfor, er produsert i samsvar med bestemmelsene i følgende direktiver:

- LVD Directive 2006/95/EC
- EMC Directive 2004/108/EC
- GAS Directive 2009/142/EC (gjelder bare N<sup>\*\*\*\*\*</sup> og WN3...)
- CE Marking Directive 93/68/EEC
- RoHS Directive 2002/95/EC
- WEEE Directive 2002/96/EC
- MD Directive 2006/42/EC

## EG-Conformiteitsverklaring

Wij, Electrolux Laundry Systems Sweden AB  
SE-341 80 Ljungby, Zweden

verklaren hierbij op eigen verantwoordelijkheid dat het product van het type en met het serienummer zoals hieronder vermeld, is vervaardigd conform de volgende normen:

- LVD Directive 2006/95/EC
- EMC Directive 2004/108/EC
- GAS Directive 2009/142/EC (alleen N<sup>\*\*\*\*\*</sup> en WN3...)
- CE Marking Directive 93/68/EEC
- RoHS Directive 2002/95/EC
- WEEE Directive 2002/96/EC
- MD Directive 2006/42/EC

## Dichiarazione CE di conformità

Noi, Electrolux Laundry Systems Sweden AB  
SE-341 80 Ljungby, Svezia

dichiariamo sotto la nostra intera responsabilità che il prodotto del tipo specificato sopra è conforme alle seguenti direttive [UE]:

- LVD Directive 2006/95/EC
- EMC Directive 2004/108/EC
- GAS Directive 2009/142/EC (solo N<sup>\*\*\*\*\*</sup> e WN3...)
- CE Marking Directive 93/68/EEC
- RoHS Directive 2002/95/EC
- WEEE Directive 2002/96/EC
- MD Directive 2006/42/EC

## Declaração CE de conformidade

Nós, Electrolux Laundry Systems Sweden AB  
SE-341 80 Ljungby, Suécia

declaramos sob nossa inteira responsabilidade que o produto com os números de série e de tipo abaixo indicados é fabricado em conformidade com as seguintes diretivas [UE]:

- LVD Directive 2006/95/EC
- EMC Directive 2004/108/EC
- GAS Directive 2009/142/EC (apenas N<sup>\*\*\*\*\*</sup> e WN3...)
- CE Marking Directive 93/68/EEC
- RoHS Directive 2002/95/EC
- WEEE Directive 2002/96/EC
- MD Directive 2006/42/EC

## ΔΗΛΩΣΗ ΠΙΣΤΟΤΗΤΑΣ ΕΚ

H, Electrolux Laundry Systems Sweden AB  
SE-341 80 Ljungby, Σουηδία

δηλώνει με αποκλειστική της ευθύνη ότι το προϊόν του ανωτέρω αναφερόμενου τύπου κατασκευάζεται σύμφωνα με τις ακόλουθες οδηγίες της Ευρωπαϊκής Ένωσης:

- LVD Directive 2006/95/EC
- EMC Directive 2004/108/EC
- GAS Directive 2009/142/EC (N<sup>\*\*\*\*\*</sup> και WN3... μόνο)
- CE Marking Directive 93/68/EEC
- RoHS Directive 2002/95/EC
- WEEE Directive 2002/96/EC
- MD Directive 2006/42/EC

## CE megfeleléségi nyilatkozat

Mi, az, Electrolux Laundry Systems Sweden AB  
SE-341 8 Ljungby, Svédország

felelőségünk teljes tudatában kijelentjük, hogy az alább megadott típusú termék gyártása a következő EU-irányelvekkel összhangban történik:

- LVD Directive 2006/95/EC
- EMC Directive 2004/108/EC
- GAS Directive 2009/142/EC (csak az N<sup>\*\*\*\*\*</sup> és WN3... esetén)
- CE Marking Directive 93/68/EEC
- RoHS Directive 2002/95/EC
- WEEE Directive 2002/96/EC
- MD Directive 2006/42/EC

Ljungby 2010.08.16

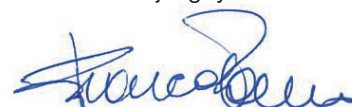

**Franco Panno**  
Vice President Technical Operations

471 1531-43/21

Page 1/2

**Translation table for model name to type of approval**

Commercial name	Type
W455H	W.55H.
W465H	W3...
W475H	W3...
W4105H	W3...
W4130H	W3...
W4180H	W3...
W4240H	W3...
W4300H	W3...
FOM71 CLS	W3...
WB4130H	W3...
WB4180H	W3...
PW9	W3...
W475S	W3...
W485S	W3...
W4105S	W3...
W4130S	W3...
W4180S	W3...
W4250S	W3...
W4330S	W3...
W475N	W3...
W485N	W3...
W4105N	W3...
W4130N	W3...
W4180N	W3...
W4250N	W3...
W4330N	W3...
WD4130H	WN3...
WD4240H	WN3...
W4400H	W4.H.
W4600H	W4.H.
W4850H	W4.H.
W41100H	W4.H.
W4280X	EXSM.X.
W4350X	EXSM.X.
W4600X	EXSM.X.
C240	H1...
C260	H1...
C240R	H1...
C260R	H1...
C290R	H1...
T4130	N1130..
T4190	N1190..
PD9	N1190..
T4250	N2...
T4350	N2...
T4300S	N3...
T4290	N4...
T4530	N4...
T4650	N4...
T4900	N4...
T41200	N4...
T4900CR	N4...
T41200CR	N4...
T4300LE	N5...

Ljungby 2010.08.16

**Franco Panno**  
 Vice President Technical Operations



#### Skrotning av maskin

När maskinen inte längre skall användas måste den lämnas till en återvinningsstation för destruktion. Många detaljer i maskinen går att återanvända, men den innehåller även annat material som måste tas om hand på ett korrekt sätt. Lämna därför aldrig maskinen eller delar av maskinen i hushållsavfallet, eftersom det kan leda till hälsorisker eller skador på miljön.

#### Scrapping of machine

When the machine is no longer to be used, it must be submitted to a recycling facility for destruction. The majority of the components in the machine can be reused, but it also contains other material that must be taken care of in the correct way. Therefore, never mix the machine or its parts with domestic waste as this may lead to health hazards or damage to the environment.

#### Entsorgung des Geräts

Wenn das Gerät nicht länger im Gebrauch ist, muss dieses einer Recyclingstation zur Entsorgung zugeführt werden. Viele Komponenten des Geräts sind recyclingfähig, enthalten aber auch Materialien, die vorschriftsmäßig entsorgt werden müssen. Entsorgen Sie daher das Gerät oder Geräteteile niemals im Hausmüll, da dies Gefahren für die Gesundheit oder Umweltschäden nach sich ziehen kann.

#### Mise au rebut de machine

Lorsque la machine n'est plus utilisée, elle doit être déposée à une installation de recyclage pour y être détruite. La majorité des composants de la machine peuvent être réutilisés mais celle-ci contient également d'autres matériaux qui doivent être traités correctement. C'est pourquoi vous ne devez jamais mélanger la machine ou ses pièces avec les ordures ménagères, risque de pollution pour l'environnement ou la santé.

#### Desguace de la máquina

Cuando la máquina no tenga que utilizarse más, ha de entregarse a una instalación de destrucción para su reciclado. La mayor parte de sus componentes pueden volver a utilizarse, pero consta también de otros materiales que han de ser tratados de la manera correcta. Por esa razón nunca mezclar la máquina ni sus partes con la basura doméstica pues esto podría constituir un peligro para la salud o dañar el medio ambiente.

#### Bortskaffelse af maskinen

Når maskinen ikke længere er i brug, skal den afleveres til destruktion på en genbrugsstation. Mange dele i maskinen kan genanvendes, men den indeholder også andre materialer, der skal håndteres korrekt. Smid derfor ikke maskinen eller dele af den ud sammen med husholdningens almindelige affald, da det kan være forbundet med sundhedsrisiko eller give miljøskader.

#### Koneen hävittäminen

Kun koneita ei enää käytetä, se pitää luovuttaa kierrätyskeskukseen tuhottavaksi. Suurinta osaa koneen osista voidaan käyttää uudelleen, mutta se sisältää myös materiaaleja, jotka pitää käsitellä asianmukaisesti. Älä sen vuoksi koskaan laita koneita tai sen osia kotitalousjätteen sekaan, sillä se saattaa aiheuttaa terveysriskejä tai vahinkoa ympäristölle.

#### Skrotning av maskin

Når maskinen ikke lenger skal brukes, må den leveres til en gjenvinningsstasjon for destruksjon. Det går an å gjenbruke mange deler av maskinen, men den inneholder også annet materiale som man må ta hånd om på riktig måte. Legg derfor aldri maskinen eller deler av maskinen i husholdningsavfallet, siden det kan føre til helse- eller miljøskader.

#### Afdanken van de machine

Als de machine niet langer gebruikt gaat worden, moet deze ter vernietiging worden aangeboden bij een recyclinginrichting. De meeste componenten van de machine kunnen worden hergebruikt, maar hij bevat ook ander materiaal dat op een juiste wijze moet worden behandeld. Daarom de machine of zijn onderdelen nooit bij het huisvuil zetten, want dat kan leiden tot gezondheidsrisico's of schade aan het milieu.

#### Rottamazione della macchina

Quando la macchina non può più essere utilizzata, deve essere affidata a un centro di riciclaggio che ne effettui la rottamazione. La maggior parte dei componenti della macchina sono riciclabili, ma ce ne sono anche alcuni che devono essere smaltiti in modo appropriato. Perciò, non mischiare mai la macchina o parti di essa con i normali rifiuti domestici, poiché ciò potrebbe comportare rischi per la salute o per l'ambiente.

#### Złomowanie maszyny

Wycofaną z użytkowania maszynę należy przekazać do zakładu utylizacji w celu złomowania. Większość podzespołów maszyny nadaje się do powtórnego wykorzystania, lecz zawiera ona także inne materiały, z którymi należy postępować w odpowiedni sposób. Z tego powodu niedozwolone jest łączenie maszyny lub jej części z odpadami domowymi, gdyż może to prowadzić do zagrożenia zdrowia lub szkody dla środowiska.

#### Vyřazení přístroje

Přístroj, který již nebude používán, by měl být odevzdán k likvidaci do ekodvora. Většina součástí přístroje může být opětovně použita, některé ale vyžadují likvidaci přesně daným způsobem. A proto nikdy nemíchejte dohromady přístroje nebo jejich části s domácím odpadem, mohlo by to vést ke zdravotním rizikům nebo k poškození životního prostředí.

#### Οριστική απόσυρση μηχανήματος

Όταν το μηχάνημα δεν προορίζεται για περαιτέρω χρήση, θα πρέπει να οδηγείται σε εγκατάσταση ανακύκλωσης για καταστροφή. Το μεγαλύτερο ποσοστό των εξαρτημάτων του μηχανήματος μπορεί να χρησιμοποιηθεί ξανά, αλλά το μηχάνημα περιλαμβάνει και άλλα υλικά η διαλογή των οποίων θα πρέπει να πραγματοποιείται με τον κατάλληλο τρόπο. Κατά συνέπεια, μην αναμιγνύετε ποτέ το μηχάνημα ή τα εξαρτήματά του με οικιακά απορρίμματα καθώς αυτό μπορεί να αποβεί επικίνδυνο για την υγεία ή επιβλαβές για το περιβάλλον.

*Thinking of you*

 **Electrolux**

Electrolux Laundry Systems Sweden AB  
341 80 Ljungby, Sweden  
[www.electrolux.com/laundrysystems](http://www.electrolux.com/laundrysystems)

**Share more of our thinking at [www.electrolux.com](http://www.electrolux.com)**